

1 Panoramica del prodotto

Modello	SWE 17F	
Bracci	1.8m+0.95m (Standard)	
Cabina	Cabina (Standard)	Tettuccio (Optional)
Motore	YANMAR	
Emissioni Standard	EU Stage V	
Impianto Idraulico	Sistema Load Sensing, Completamente servocomandato	
Carro	Variabile	
Allarme di avanzamento	Standard	
Impianto martello	Standard	



Peso: 1 780 kg (cabin)
1 660 kg
(tettuccio)

Potenza: 13.4 KW / 2200rpm

SWE 17F Specifiche

Capacità Benna Standard		M3	0.035
Larghezza Benna Standard		Mm	370
Peso Operativo	Con Cingoli Gomma	Kg	1 780 (cab) 1 660 (tettuccio)
Dimensioni	G Lunghezza appoggio	mm	1210
	H Lunghezza cingolo	mm	1555
	D Altezza torretta da terra	mm	460
	F Raggio rotazione posteriore	mm	1110
	J Larghezza carro	mm	990/1360
	K Larghezza cingolo	mm	230
	E Altezza carro da terra	mm	160
	A Lunghezza	mm	3840
	B Altezza	mm	2361
	C Larghezza	mm	990
Diagramma lavoro	a Max altezza scavo	mm	3533
	b Max altezza carico	mm	2440
	c Max profondità scavo	mm	2057
	d Max profondità scavo verticale	mm	1757
	e Max sbraccio	mm	3883
	f Max sbraccio a terra	mm	3762
	g Raggio rotazione frontale	mm	1580
	h Max altezza lama	mm	240
	j Max abbassamento lama	mm	240
		Dimensione lama L x H	mm

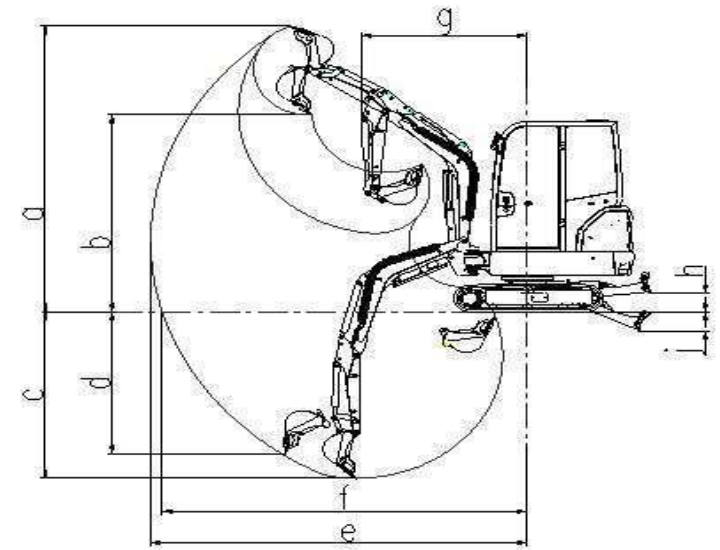
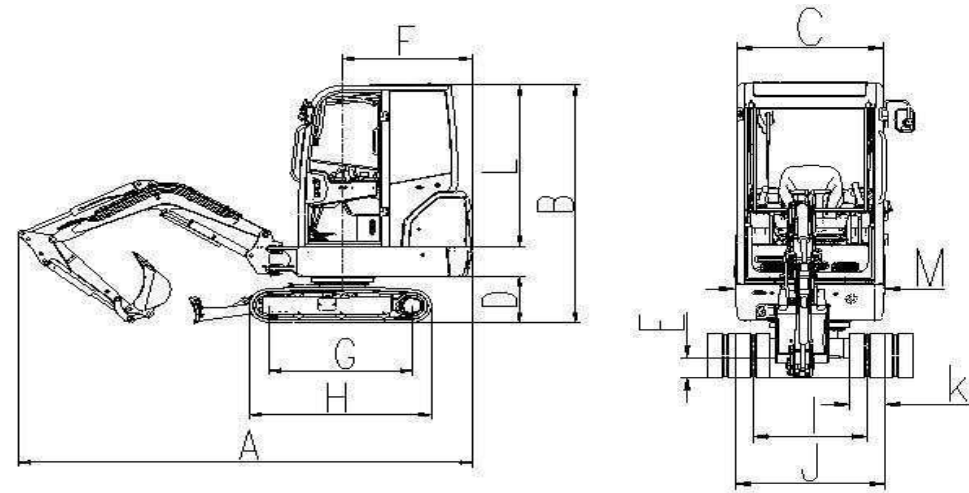

SWE 17F Specifiche

Motore	Marca		YANMAR
	Modello		3TNV80-SSU
	Tipo		3 cilindri, in linea, raffreddamento acqua
	P/RPM	kW/rpm	13.4/2200
	Coppia Max	N·m/rpm	67.4/1600
	Cilindrata	L	1.267
Impianto Idraulico	Pompa idraulica		Pompa a pistoni assiali
	Portata Max	L/min	62
	Pressione Sistema	Mpa	24.5
	Pressione servocomandi	Mpa	3.2
Forza di scavo alla benna		kN	21
Forza di scavo al bilanciere		kN	12
Angoli Brandeggio		°	47°(Right) / 65°(Left)
Velocità rotazione		rpm	10
Velocità avanzamento		km/h	4.5/2.5
Pendenza superabile		°	30
Larghezza cingolo		mm	230
Pressione specifica al suolo		kPa	30
Capacità serbatoio gasolio		L	21
Capacità serbatoio idraulico		L	26



Capacità sollevamento

Altezza sollevamento	Raggio sollevamento (Max)		Raggio sollevamento (3.0m)		Raggio sollevamento (2.5m)		Raggio sollevamento (2.0m)	
	Frontale (kg)	Laterale (kg)	Frontale (kg)	Laterale (kg)	Frontale (kg)	Laterale (kg)	Frontale (kg)	Laterale (kg)
2.5	381.6*	381.6*	/	/	186.4*	195.2	/	/
2	390.5*	381.6*	390.5*	390.5*	363.8*	363.8*	/	/
1	408.2*	290.7	452.6*	351.9	541.3*	436.1	709.9*	573.8
0	488.1*	290.7	488.1*	/	594.6*	405.5	/	550.8
-1	496.9*	382.5	/	/	/	/	/	474.3

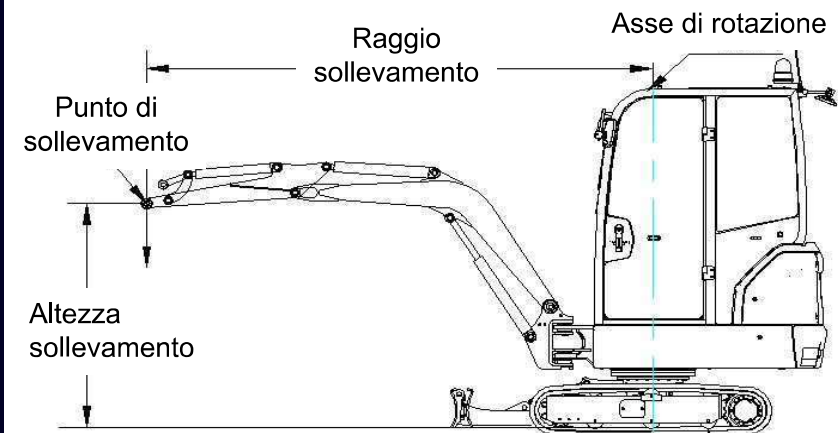

NOTE:

1. CARICO CON * È LIMITATO DALLA CAPACITÀ IDRAULICA SECONDO ISO 10567. I CARICHI NOMINALI NON SUPERANO 87% DELLA CAPACITÀ IDRAULICA.
2. CARICO SENZA * È LIMITATO DAL CARICO AL RIBALTAMENTO SECONDO ISO 10567. I CARICHI NOMINALI NON SUPERANO 75% DELLA CAPACITÀ DI RIBALTAMENTO. A: DISTANZA DAL CENTRO DI ROTAZIONE ALLA PERPENDICOLARE DEL PESO; B: DISTANZA TRA IL PERNO BENNA E IL LIVELLO DEL SUOLO

2

Panoramica Prodotto

Il nuovissimo escavatore SWE 17F integra il design di stile familiare. Ha un aspetto innovativo e un design splendido. È stato adottato un design leggero che rende il nuovo SWE 17F più snello, efficiente dal punto di vista energetico e del lavoro. Soddisfa la normativa sulle emissioni in molte regioni. La nuovissima cabina è più ampia e offre più spazio per le operazioni. I carter esterni di nuova concezione facilitano la manutenzione.



**Cabina extra large,
comandi
confortevoli,
visibilità superba.**

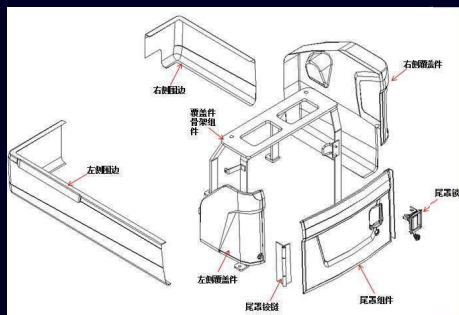

**Pannelli di rivestimento
assemblati per una facile
manutenzione**



**Utilizzando la
costruzione in
fusione integrale,
il nuovo supporto
brandeggio ha
una resistenza
maggiore**



**Il carro allargabile offre
maggiore stabilità
e praticità**

3

Panoramica Prodotto

- Soddisfa le regole sul trasporto dell'EUROPA occidentale
- Trasporto facile, basso costo, può essere facilmente trainato con un rimorchio





2

SWE 17F

Caratteristiche prodotto e Punti salienti

BENVENUTI NEL NOSTRO CONTENUTO

-CREATIVO- Vantaggi e punti salienti

01 Design nuovo di zecca, Aspetto tradizionale

02 Allestimento lussuoso, Prestazioni straordinarie

03 Struttura durevole, Sicura e affidabile

04 Comandi sensibili, Facile manutenzione

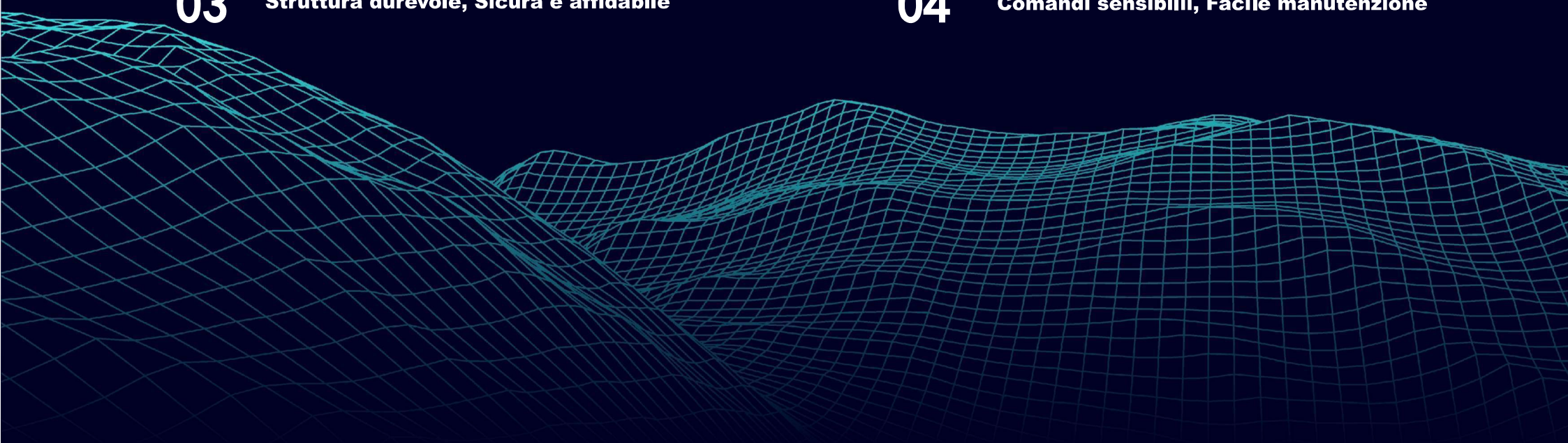

SUNWARD



PART.01

Nuovo design
Aspetto elegante

Design nuovo di zecca, aspetto tradizionale

- Il nuovissimo escavatore SWE 17F integra il design in stile familiare con un aspetto elegante e innovativo.
 - La nuova cabina extra-large offre molto più spazio e una visibilità eccellente. Facile controllo e manutenzione. Finestra laterale, anteriore e posteriore panoramica.
 - Visione migliore, layout di interazione uomo-macchina razionale. Nessun affaticamento anche dopo un lavoro prolungato.
 - Pannelli di copertura nuovi di zecca sono il punto saliente del piccolo e squisito miniescavatore
- | | |
|---------------------------------------|---|
| ▪ Transizione squisita
linea-piano | ▪ Eredita e inoltra
elementi di design |
| ▪ Scale di colori
moderna | ▪ Dettagli e
stratificazione raffinati |



SUNWARD



PART.02

Equipaggiamento di lusso,
Prestazioni straordinarie

Equipaggiamento di lusso, Prestazioni straordinarie



Compatto e coordinato

Funzionamento regolare con movimenti multipli, in grado di lavorare in uno spazio compatto e lavori complessi. All'altezza della sua reputazione di esperto nella costruzione in spazi compatti



Carro allargabile

Il carro allargabile varia da min 990 mm a max 1 360 mm, in grado di attraversare porte, spazi ristretti e offrire allo stesso tempo una stabilità extra .

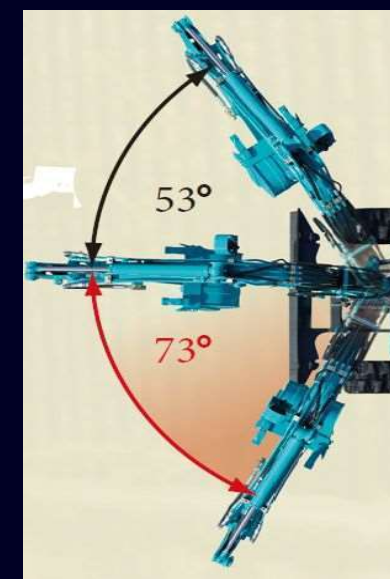

Brandeggio

Il braccio è in grado di oscillare fino a 126°, consentendo a SWE 17F di lavorare accanto alle pareti senza spostarsi frequentemente. È abbastanza flessibile e squisito.

Equipaggiamento di lusso, Prestazioni straordinarie

Il flusso principale del sistema idraulico è stato aumentato a 24,5 MPa. La potente forza di scavo e la forza di sollevamento possono gestire facilmente tutti i tipi di condizioni di lavoro.



Progettato con sistema load sensitive. Fornisce un controllo preciso e una risposta rapida dei vari elementi con carico diverso e senza alcuna interferenza tra loro. Le prestazioni di un controllo esperto sono garantite.



Equipped with electrical proportional joystick



Potente forza di traino e velocità di avanzamento veloce. Cambio automatico alta/bassa velocità. Soddisfare le esigenze di traslazione in qualsiasi complessa condizione.

Equipaggiamento di lusso, Prestazioni straordinarie

Motore potente

Esperienza nella gestione del comfort

- **Alta affidabilità:** SWE 17F progettato con motore YANMAR 3TNV80-SSU ad alte prestazioni, assicurando che la macchina sia in grado di lavorare in ambienti difficili.
- **Efficiente e rispettoso dell'ambiente:** conforme alla normativa sulle emissioni NA TF4, EU STAGE V e CN IV. Perfettamente abbinato alla potenza del sistema idraulico. Alta efficienza e basse emissioni.
- **Sicuro e confortevole:** basso livello di vibrazioni, il sistema di smorzamento riduce drasticamente l'impatto del motore e del terreno. Basso livello di rumorosità grazie all'assorbimento del rumore e al design dell'isolamento del vano motore. Il controllo di questa macchina è alquanto comodo e silenzioso.



Equipaggiamento di lusso, Prestazioni straordinarie

- Nuova interfaccia: monitoraggio delle condizioni operative della macchina in tempo reale. Faro da lavoro, velocità H/L, livello dell'olio, TEMPERATURA dell'acqua ecc. sono chiari e ben ordinati nella stessa pagina.
- Protezione del motore: allarme automatico e successivo spegnimento automatico del motore quando viene rilevata una temperatura dell'acqua alta o una pressione dell'olio motore bassa.



- Radio
- Telefonata Bluetooth
- Porta USB per ricarica ad alta potenza